

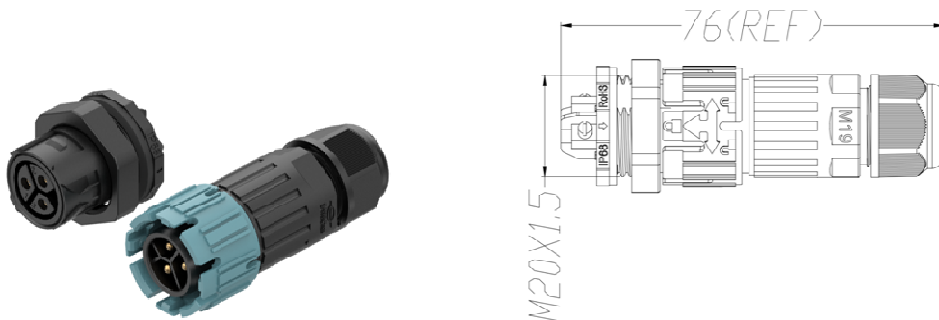

一、图形及适用范围

此规格书适用于 EW-M19MP 对插前置面板系列 IP68 防水连接器

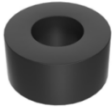
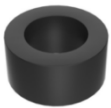

夹线胶塞			
物料号	WX-G002	WX-G043	WX-G050
胶塞孔径 (mm)	6.5	8.1	9.8
适用线径 (mm)	3.5~7	5~8	7~10
剥线长度	6-7mm		

二、产品类别、系列、名称

产品类别	产品系列	产品名称	产品料号
IP68 防水连接器	EW-M19	EW-M19MP-2P	EW-M19MP-02#01####
		EW-M19MP-3P	EW-M19MP-03#01####
		EW-M19MP-4P	EW-M19MP-04#01####
		EW-M19MP-5P	EW-M19MP-05#01####

三、产品部件描述

部件名称	材质	颜色或表面处理
锁紧帽	高性能工程塑料	黑色
套筒	高性能工程塑料	黑色

产品规格书

自锁中壳	高性能工程塑料	蓝色
公/母主体	高性能工程塑料	黑色
公/母铜针	黄铜	镀镍/镀金
夹线硅胶	硅胶/丁腈橡胶	黑色
垫圈	硅胶/丁腈橡胶	黑色
密封圈	硅胶/丁腈橡胶	绿色

四、产品性能参数

项目名称	EW-M19MP-2P EW-M19MP-3P	EW-M19MP-4P EW-M19MP-5P
认证证书	<input checked="" type="checkbox"/> TUV <input checked="" type="checkbox"/> CQC <input type="checkbox"/> SAA <input checked="" type="checkbox"/> UL <input checked="" type="checkbox"/> RoHS <input checked="" type="checkbox"/> CE	
接线线径	0.5mm ² -2.5mm ²	0.5mm ² -1.5mm ²
额定电压	450V	450V
额定电流	20A	16A
环境温度	-40~105℃	-40~105℃
插拔次数	3000 次	

五、产品可靠性测试

测试项目		测试条件	要求
5.1	防水测试	IPX8 最大水下深度：2m 测试时长：120H	无进水
5.2	绝缘阻抗	测试部位：充电部位相互间与接地间 试验电压：DC500±50V	≥100MΩ

产品规格书

5.3	绝缘耐压	测试部位: 充电部位相互间与接地间 试验电压: 2500V	无击穿或闪络
5.4	机械性能	翻滚桶 (<50g):25cm 高度 50 次跌落 冲击试验 (50g):10 次打击	无损坏和漏电
5.5	拉力测试	使用线径 ϕ 4mm- ϕ 10mm 导线, 2.0-2.8N.m 拧紧锁紧盖, 50N 拉力静 拉 1Min	位移 2mm 以内
5.6	老化测试	将样品与导线连接后, 置于温度 $85^{\circ}\text{C} \pm$ 2°C 的环境下, 测试 168 小时, 再放置 于室温下 1~2 小时;	塑胶表面无明显的 水泡,变形,融化等缺 陷
5.7	温升测试	选用导线: 2.5mm^2 ; 试验电流: 20A 选用导线: 1.5mm^2 ; 试验电流: 16A	温升 $\leq 30^{\circ}$
5.8	盐雾测试	使用 $5 \pm 1\%$ 浓度盐水, 测试温度 $35^{\circ}\text{C} \pm$ 2°C , 测试时间 12H 后, 于室温下使用 清水冲洗后干燥。	产品外观无任何脱 皮、腐蚀明显等缺陷
5.9	扭矩测试	铜柱螺丝使用 0.4N.m 松紧 5 次	无滑牙、变形等缺陷